

SLS-Microtunnelling L

Das SLS-Microtunnelling L ist ein Navigationssystem für Microtunnelling, das mit Hilfe eines Laser-Zieltafelsystems alle nötigen Daten zur Navigation der TBM entlang einer Tunnelachse ermittelt.

Das Navigationssystem SLS-Microtunnelling L ist ein Laser-Zieltafelsystem mit einem festen Vortriebslaser im Startschacht und einer aktiven Zieltafel in der Maschine, das zu jedem Zeitpunkt die genaue Position der Vortriebsmaschine und die Abweichungen von der Solltrasse berechnet und dem Schildfahrer anzeigt.

Der hohe Informationsgehalt der angezeigten Daten (Position, Maschinendriften und Tendenzen) gewährleistet eine optimale Kontrolle der Maschinenlage und ermöglicht dadurch eine gleichmäßige Schildfahrt mit geringen Abweichungen zur Solltrasse.

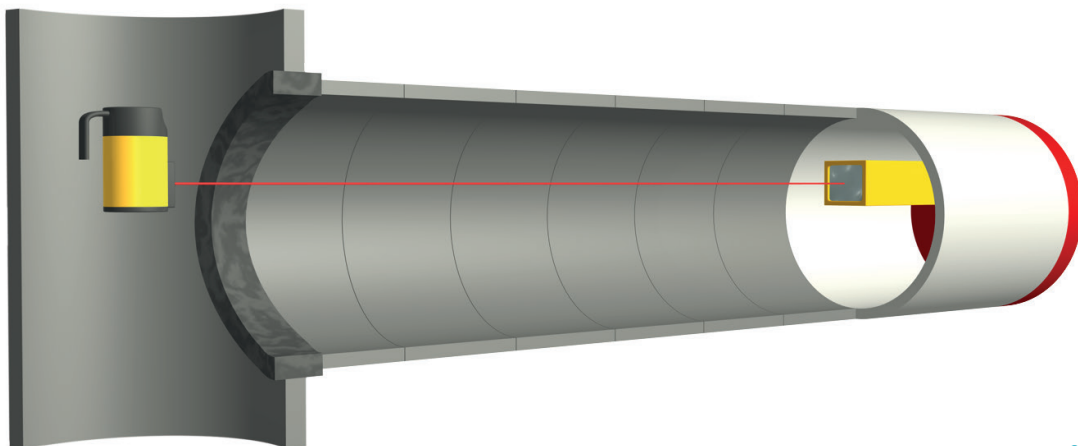

Systemansicht
SLS-Microtunnelling L



Benefits

- ▣ Optimale Kontrolle durch permanente Überwachung von Maschinenbewegungen
- ▣ Schnelles Eingreifen möglich durch sofortige Erkennung von Abweichungen
- ▣ Hohe Genauigkeit durch Redundanzen
- ▣ Hohe Vortriebsleistungen Modular erweiterbar um weitere
- ▣ Sensor- und Navigationssysteme

SLS-Microtunnelling L

Eine robuste und tunneltaugliche Hardware, benutzerfreundliche Software mit einer dauerhaften Speicherung aller geometrischen Vortriebsdaten, garantieren eine schnelle und einfache Einarbeitung und Handhabung des Systems.



Leistungsumfang

- ▣ **Einsatzgebiet:** Microtunneling, gerader Vortrieb, Längen bis max. 250m, alle Durchmesser
- ▣ Permanente Anzeige der Ablagen und Tendenzen in grafischer und numerischer Form
- ▣ Anbindung an Datenfernübertragung und Internetvisualisierung
- ▣ SPS-Anbindung zu verschiedensten Herstellern
- ▣ Lückenlose Protokollierung nach ATV, kundenspezifisch erweiterbar
- ▣ Stand-Alone-System für alle Maschinentypen

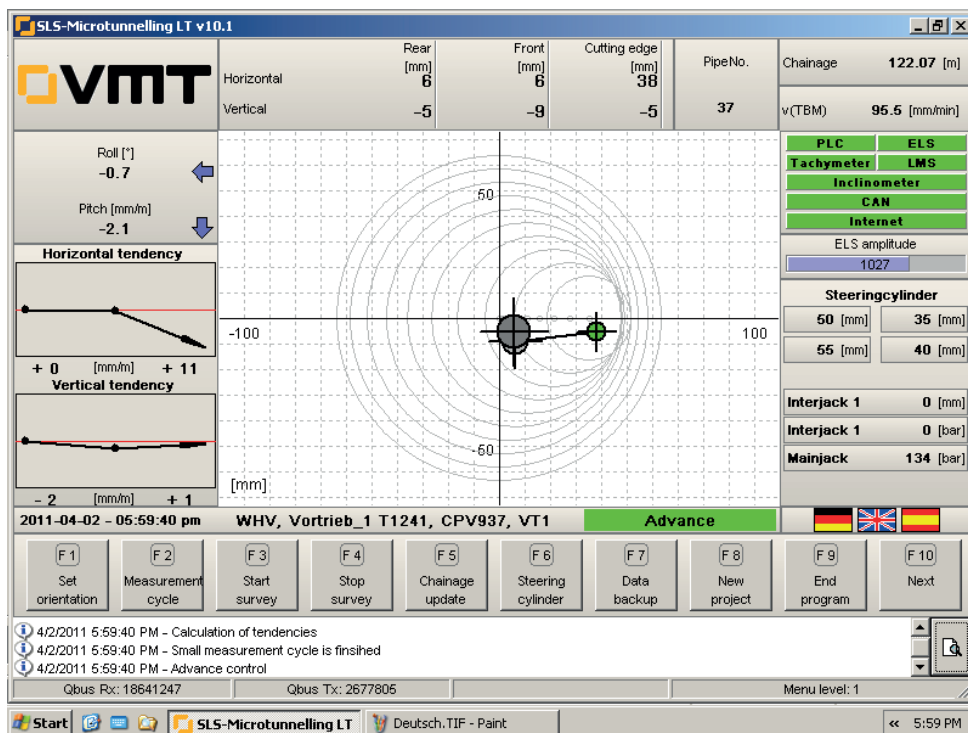

Upgrade-Option auf SLS-Microtunnelling L+

- ▣ Für Vortriebe die eine erhöhte vertikale Genauigkeit erreichen müssen
- ▣ Bei SLS-Microtunnelling L Vortriebe mit langer Haltunslänge und hoher vertikaler Genauigkeit (Refraktionseinfluß eliminieren)
- ▣ Bei SLS-Microtunnelling LT Vortrieben mit präzisen Genauigkeitsanforderungen als redundante Höhenbestimmung
- ▶ Unterstützung durch Installation einer elektronischen Schlauchwasserwaage

VMT Deutschland | Hauptsitz
t +49 7251 9699 0
info@vmt-gmbh.de
www.vmt-gmbh.de

VMT China
t +86 21 50750276
info@vmt-china.com
www.vmt-china.com

VMT Australien
t +61 1300 553 905
info@vmt-tg.com.au

VMT USA
t +1 253 447 2399
info@vmt-us.com

VMT Russland
t +7 812 677 79 74
info@vmt-iiit.ru

